



DESCRIPTION DU PRODUIT

Les réservoirs d'eau Rocko sont utilisés dans le but de collecter l'eau de pluie, qui peut remplacer l'eau pour le lavage des voitures, l'arrosage du jardin et le rinçage des toilettes.

Les réservoirs d'eau sont fabriqués à partir d'une seule pièce de polyéthylène respectueux de la nature et offrent une étanchéité à 100%.

La forme et les dimensions du réservoir d'eau RoCko permettent une manipulation facile sur le chantier et une installation souterraine ou autonome facile.

Le réservoir possède une EXTENSION intégrée Φ 600 x 300 mm qui peut être coupée et ajustée à la hauteur du terrain.

Au sommet du réservoir, un couvercle **résistant** à des charges allant jusqu'à 200 kg est installé.

Le réservoir d'eau a été testé conformément à la norme SIST EN 12566 - 3.

FICHE TECHNIQUE RoCko 5000 L

Caractéristiques	ROCKO	Valeur
Volume total		5000 L
Installation simple et rapide		
Dimensions D x Hmin - Hmax		Φ 1800 x 2700 – 3000 mm
Hauteur du couvercle réglable		
Installation		Installation souterraine ou autonome
Longue durée de vie		
Diamètre des ouvertures de révision		Φ 600 mm
Réservoir monolithique		
Extension réglable		Φ 600 x 0 – 300 mm
Diverses installations		
Matériau		Polyéthylène [PE]
Stabilité du matériau UV		Oui
d'entrée et de sortie		
Diamètre du tuyau d'arrivée		DN 110, DN 125, DN 160, ...
Fond du réservoir droit		
Diamètre du tuyau de sortie		182 kg
Livraison rapide		
Standard		SIST EN 12566 - 3
Couvercle		Couvercle PE
Produit Slovène		

RÉSISTANCE MÉCANIQUE ET STABILITÉ

Résistance mécanique et stabilité vérifiées (Rapport n°0087 / 17 – 680 – 2) par l'institut :
Institut national slovène du bâtiment et du génie civil, Dimičeva ulica 12, 1000 Ljubljana



ÉTANCHÉITÉ

Étanchéité contrôlée (Rapport n° P 0087 / 17 – 680 – 1) par l'institut :
Institut national slovène du bâtiment et du génie civil, Dimičeva ulica 12, 1000 Ljubljana

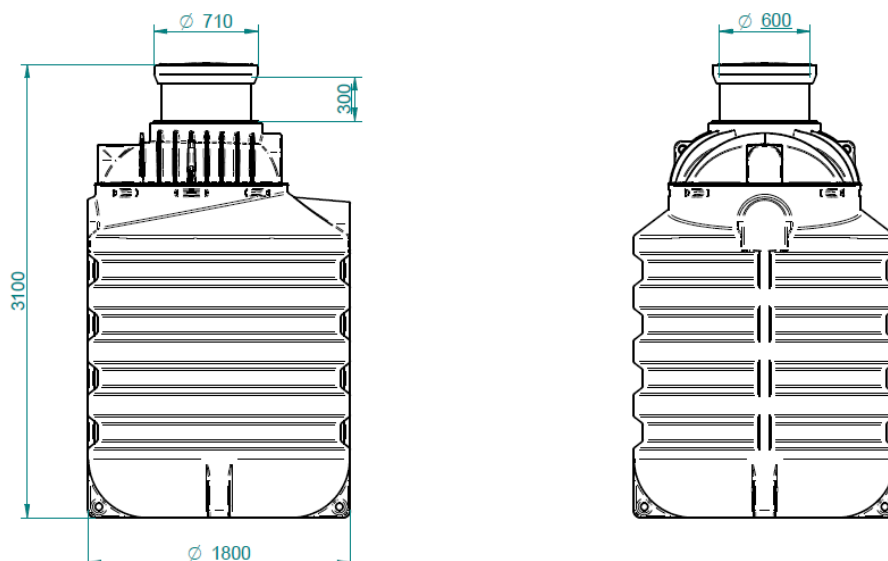

INFORMATIONS SUPPLÉMENTAIRES

ROCKO INSTALLATION

L'installation du réservoir d'eau Rocko est rapide et simple et peut être effectuée en quelques heures.

Creuser la fosse, installer le réservoir et remplir d'eau en même temps.

Raccordez-le aux tuyaux d'entrée et de sortie (possibilité de divers tuyaux standards).

Le réservoir peut être installé par des experts Roto.

L'installation doit être effectuée selon les instructions générales accessibles sur le code QR. (ATTENTION CODE VERS VERSION FRANCAISE)



français

La construction du réservoir permet d'installer le réservoir en tant qu'unité autonome (installation dans la cave ou le long du bâtiment).

ÉQUIPEMENT SUPPLÉMENTAIRE

Divers accessoires supplémentaires tels que des filtres, une jauge de niveau et des extensions peuvent être installés sur le réservoir.

Pour plus d'informations sur les équipements supplémentaires, rendez-vous sur : www.rotoECO.eu/fr

ROTO FRANCE



mail : info@roto-france.com Service client : +33 (0)645 01 68 26 Service technique: +33 (0) 645 01 68 26 Page web: www.rotoECO.eu/fr

www.rotoECO.eu

3 | Page

Tous droits réservés, y compris les droits de reproduction photomécanique et de stockage sur support électronique.

Le fabricant se réserve le droit de modifier le produit.

Toute utilisation commerciale des processus et procédures de travail assumés dans ce document est interdite.

Bien que les informations, les textes et les photos aient été soigneusement collectés.

Les erreurs ne peuvent pas être complètement exclues.

L'éditeur et les éditeurs ne peuvent assumer la responsabilité légale ou garantir toute information incorrecte.

L'éditeur et les éditeurs sont reconnaissants pour toute suggestion d'amélioration et avertissement d'éventuelles erreurs dans le texte.